



## HySense QT 218

### Turbinen-Volumenstromsensor mit erhöhtem IP-Schutz

Hochpräziser Turbinen-Volumenstromsensor mit Innengewinde-Anschluss nach DIN ISO 228 und erhöhtem IP-Schutz, der vorzugsweise für Wasser und wasserähnliche Medien eingesetzt werden sollte.

Die Turbinen sind mit Gleitlagern ausgestattet und werkseitig für Wasser bei 1 cSt kalibriert. Optional sind andere Kalibrierviskositäten möglich.

#### Eigenschaften

Messprinzip	Strömung
Viskositätsbereich	1 ... 10 mm <sup>2</sup> /s (cSt)
Mediumtemperatur	max. +120 °C
Umgebungstemperatur	-20 ... +85 °C
Lagertemperatur	-20 ... +85 °C
Ausgangssignal	4 ... 20 mA
Versorgungsspannung Ub	12 ... 24 VDC
Elektrischer Messanschluss	Gerätestecker AMP 3-polig, nach DIN 72585
Schutzart (EN 60529 / IEC 529)	IP 69
Anzugmoment Signalabgriff	10 Nm (± 2 Nm)
Kalibrierviskosität	1 mm <sup>2</sup> /s (cSt)
Werkstoff Turbinengehäuse	Edelstahl X12CrNiS18 8 (passiviert)
Werkstoff Turbinenrad	1.4122 (für Messbereich 1,0 ... 10 l/min) 1.0718 (für alle anderen Messbereiche)
Werkstoff Dichtungen	FKM
Werkstoff Gehäuse Aufnehmer	1.4571
Passendes Messkabel	kundenspezifisch

#### Anschlussbelegung

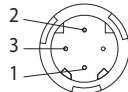
	4 ... 20 mA
	Pin 1 = Signal +
	Pin 2 = Signal - / GND
	Pin 3 = + Ub

Messbereich	Zulässiger Betriebsdruck		Fehlergrenze vom Momentanwert	Gewicht g	Bestellnummer
	l/min	bar			
1,0 ... 10,0	420	42	± 2,5 %	736	33N7-01-35.001
2,0 ... 75,0	420	42	± 2,5 %	1.980	33N7-70-35.001G
15 ... 300	420	42	± 2,5 %	3.574	33N7-71-35.001G
25 ... 600	350	35	± 2,0 %	4.033	33N7-72-35.001G

# HySense QT 218

Messbereich	L	SW	G
l/min	mm		
1,0 ... 10,0	120	41	ISO 228-G¼
7,5 ... 75,0	130	46	ISO 228-G¾
15 ... 300	150	55	ISO 228-G1
25 ... 600	174	60	ISO 228-G1¼

- A MINIMESS® p/T-Messkupplung für Druck und Temperatur, Reihe 1620
- B max. Anziehdrehmoment  $M = 10 \pm 2 \text{ Nm}$
- C Induktivaufnehmer / Verstärker
- D MINIMESS® Messkupplung, Reihe 1620
- \* Tiefe der Anspiegelung

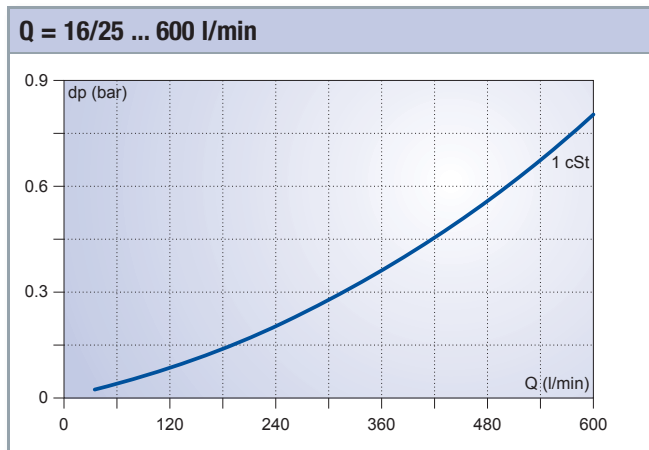
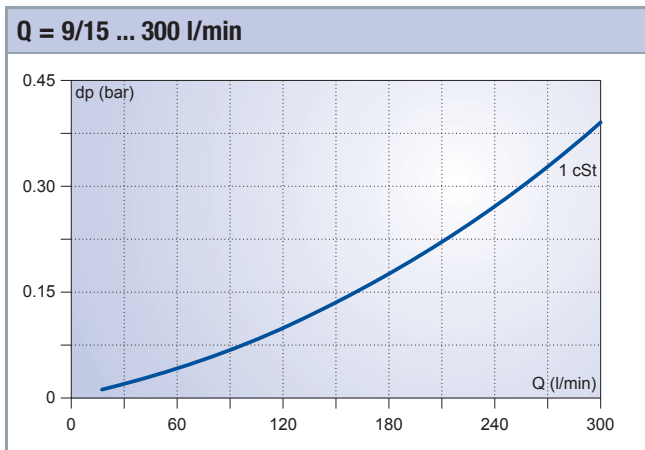
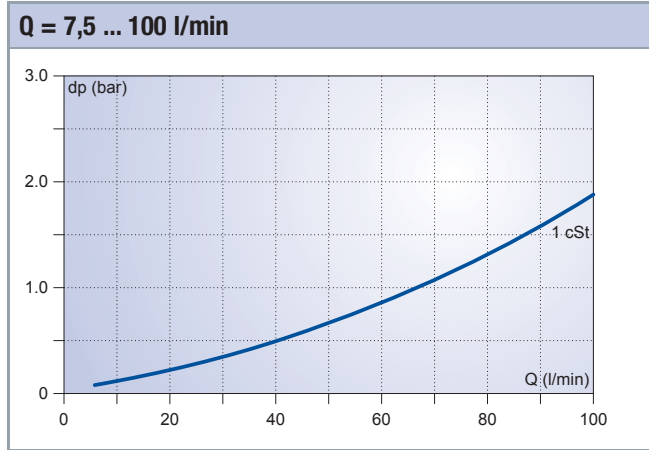
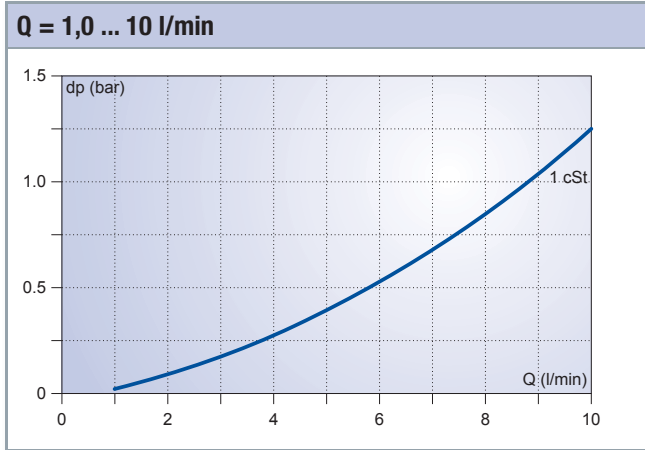
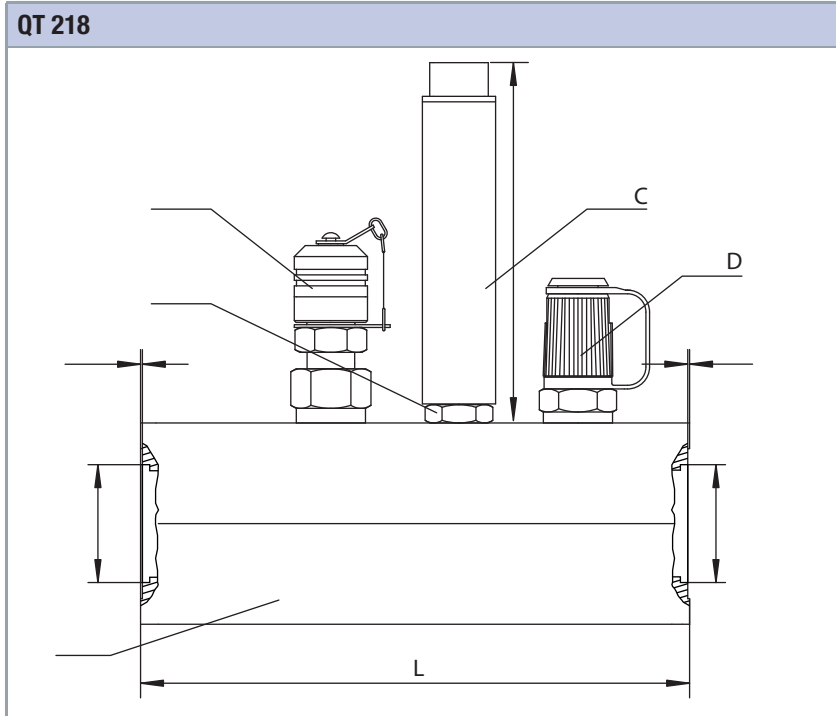

L33N7-01-35-001DE • 2009/05 • 2/2