

## Membran-Druckmittler Flanschverbindung nach DIN 11864-2 Typenreihe DH....



### Einsatzgebiete

- Lebensmittelindustrie
- Pharmazie
- Biotechnologie

### Merkmale

- Frontbündige Trennmembran aus Edelstahl, laserver-schweißt
- Für Rohre nach EN 10357 (DIN11850), EN 1127 und ASME-BPE
- Volumenoptimiertes Membranbett
- EHEDG-zertifiziert
- Systemfüllungen für unterschiedliche Anwendungen
- Messgeräteanschluss
  - direkt verschweißt
  - direkt verschraubt
  - mit Temperaturentkoppler
  - mit Fernleitung

### Optionen

- Zertifikate
  - Materialzeugnis nach EN 10204-3.1
- Elektropolierung (messstoffberührte Teile)
- Oberflächenqualität gemäß Hygieneausführung

### Anwendungen

Geeignet für den Anbau an Druckmessgeräte mit Rohrfe-dermesssystemen und an Druckmessumformer. Der Druckmittler mit Aseptik-Flanschverbindungen wird in erster Linie zur tottraumfreien Druckmessung eingesetzt.

## Technische Daten

### Konstruktiver Aufbau

Grundkörper:	Volumenreduziertes Membranbett
Material:	Edelstahl W.-Nr. 1.4404/1.4435 (316L)
Membran:	Flachmembran
Material messstoffberührte Teile:	Membran: Edelstahl W.-Nr. 1.4435 (316L)
	Grundkörper: Edelstahl W.-Nr. 1.4404/1.4435 (316L)

### Prozessanschluss

Bauform:	Aseptikverbindungen nach DIN 11864-2
	<ul style="list-style-type: none"><li>■ Nutflansch</li><li>■ Bundflansch</li></ul>
	Weitere Anschlussausführungen auf Anfrage
Nenndruck / Nennweite:	Siehe Maßtabelle
Dichtungen sind nicht im Lieferumfang enthalten.	

### Messgeräteanschluss

Siehe Bestellangaben.  
Material Edelstahl W.-Nr. 1.4301 (304)

### Systemfüllung

Siehe Bestellangaben; weitere auf Anfrage.  
Weitere Details zu Druckübertragungsflüssigkeiten siehe Allgemeine Technische Hinweise TA\_038.

### Hygieneausführung

Die Oberflächenrauheiten der messstoffberührten Teile aus Edelstahl werden nach EHEDG Doc.8 und ASME BPE SF3 ausgeführt.

Folgende Rauheiten werden bei Auswahl der Zusatzausführung HY garantiert:

Membranfolie:	$Ra \leq 0,38 \mu m$
Schweißnaht:	$Ra \leq 0,76 \mu m$
Drehteile:	$Ra \leq 0,76 \mu m$

Weitere Oberflächenqualitäten auf Anfrage.

### Temperaturfehler

Auf Wunsch stellen wir Ihnen ein Temperaturfehler-Berechnungsprotokoll zur Verfügung.

### Gewicht

Siehe Maßtabelle.

**Weitere Informationen zu Druckmittlern siehe Allgemeine Technische Hinweise TA\_031.**

## Messgeräteanschluss

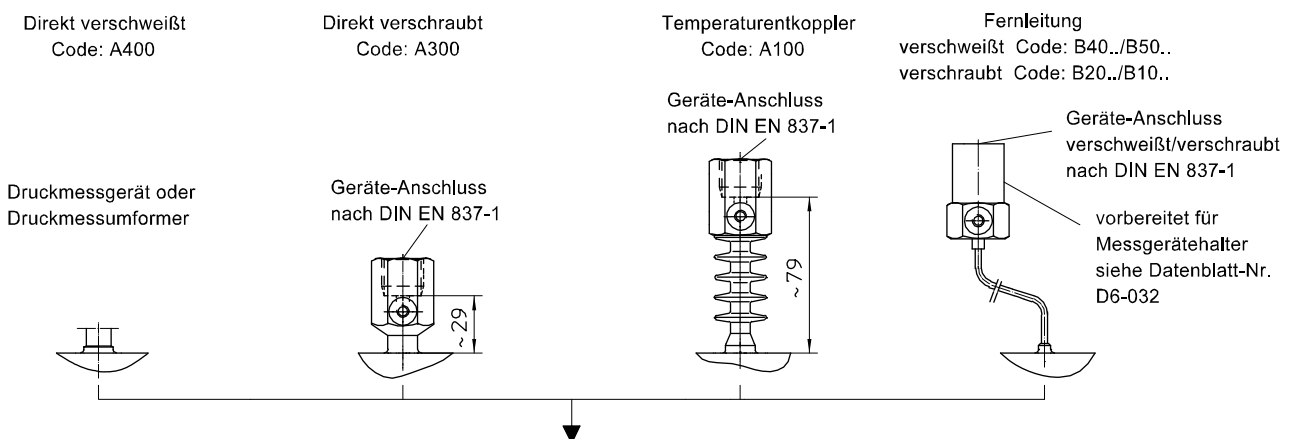

# Abmessungen

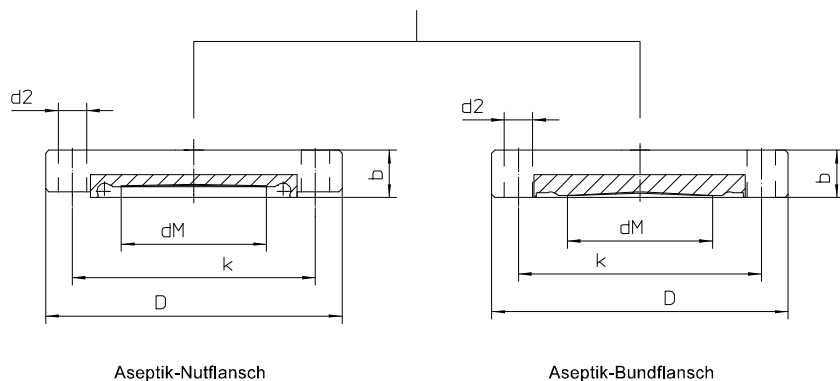

Aseptik-Nutflansch

Aseptik-Bundflansch

## Flanschverbindung nach DIN 11864-2

Abmessungen (mm) für Rohre nach EN 10357 (DIN 11850), Rohrmaße nach DIN 11866 Tabelle 1 Reihe A									
DN	PN	Rohrinnen Ø	D	dM	k	d2	Anzahl Bohr.	b	Gewicht
	bar								ca. kg
25	25	26	70	24	53	9	4	17	0,5
32	25	32	76	27	59	9	4	17	0,7
40	25	38	82	34	65	9	4	15	0,9
50	16	50	94	46	77	9	4	15	1,0
65	16	66	113	62	95	9	8	20	1,7

Abmessungen (mm) für Rohre nach EN ISO 1127, Rohrmaße nach DIN 11866 Tabelle 1 Reihe B									
Nennweite	PN	Rohrinnen Ø	D	dM	k	d2	Anzahl Bohr.	b	Gewicht
DN/OD	bar								ca. kg
33,7	25	29,7	74	27	57	9	4	17	0,6
42,4	16	38,4	82	34	65	9	4	15	0,9
48,3	16	44,3	88	40	71	9	4	15	1,0
60,3	16	56,3	103	51	85	9	4	15	0,9

Abmessungen (mm) für Rohre nach ASME- BPE, Rohrmaße nach DIN 11866 Tabelle 1 Reihe C, (Geeignet für Rohre nach BS 4852 Part 3 und O.D. Tube)									
DN/OD	PN	Rohrinnen Ø	D	dM	k	d2	Anzahl Bohr.	b	Gewicht
Zoll	bar								ca. kg
1"	25	22,1	66	21	49	9	4	17	0,4
1 ½"	25	34,8	79	34	62	9	4	17	0,8
2"	16	47,5	92	46	75	9	4	15	1,0
2 ½"	16	60,2	107	51	89	9	4	20	1,5

# Bestellangaben

## Membrandruckmittler, Flanschverbindung nach DIN 11864-2 Typenreihe DH....

Bestellangaben Membrandruckmittler DH....			
DH1..	Bauform	für Rohre nach EN 10357 (DIN 11850), Rohrmaße nach DIN 11866 Tabelle 1, Reihe A	
		Prozessanschluss	Rohrinnendurchmesser di
100	Nennweite DN	DN 25, PN 25	26 mm
200		DN 32, PN 25	32 mm
300		DN 40, PN 25	38 mm
400		DN 50, PN 16	50 mm
500		DN 65, PN 16	66 mm
DH2..	Bauform	für Rohre nach EN ISO 1127, Rohrmaße nach DIN 11866 Tabelle 1 Reihe B	
		Prozessanschluss	Rohrinnendurchmesser di
100	Nennweite DN / OD	DN 33,7 (Rohr 33,7 x 2), PN 25	29,7 mm
200		DN 42,4 (Rohr 42,4 x 2), PN 16	38,4 mm
300		DN 48,3 (Rohr 48,3 x 2), PN 16	44,3 mm
400		DN 60,3 (Rohr 60,3 x 2), PN 16	56,3 mm
DH3..	Bauform	für Rohre nach ASME-BPE, Rohrmaße nach DIN 11866 Tabelle 1 Reihe C (geeignet für Rohre nach BS 4825 Part 3)	
		Prozessanschluss	Rohrinnendurchmesser di
100	Nennweite DN / OD	1", PN 25	22,1 mm
300		1 1/2", PN 25	34,8 mm
400		2", PN 16	47,5 mm
500		2 1/2", PN 16	60,2 mm
S1001	Aseptik-Flanschverbindung	Flanschverbindung nach DIN 11864-2 <sup>1</sup>	
S1003		Aseptik-Nutflansch	
	Oberflächenrauheit	Aseptik-Bundflansch	
HY		Standard	
A400	Messgeräteanschluss	Hygieneausführung nach EHEDG Doc.8 und ASME BPE SF3	
A300		direkt	verschweißt
A100			verschraubt G1/2
B40..		mit Temperatorkoppler	verschweißt
B20..			verschraubt G1/2
B50..		mit Fernleitung	verschweißt
B10..			verschraubt G1/2
11		Fernleitungslängen	verschweißt
12			verschraubt G1/2
13			1 m
14			1,6 m
21			2,5 m
15			4 m
23			5 m
16			6 m
17			7 m
9			8 m
7		10 m	
		sonstige	
	Material	messstoffberührte Teile Edelstahl w.-Nr. 1.4435 (316L)	
		Druckübertragungsflüssigkeiten	Temperaturbereich <sup>3</sup>
L22	Systemfüllung <sup>2</sup>	Silikonfreies Synthetiköl FD1, Standard	-10...140 °C
L23		Silikonfreies Synthetiköl FD1, Temperatur angeben, max.	-40...230 °C
L15		Glycerin/Wasser FGW	-30...110 °C
Zusatzausführungen (nur im Bedarfsfall anzugeben)			
W1020	Materialzeugnis nach EN 10204-3.1, messstoffberührte Teile		
W4035	Elektropolierung messstoffberührte Teile		

Bestellbeispiel: DH1100 - S1001 - HY - A4007 - L22 - ...

<sup>1</sup> in Verbindung mit der Hygieneausführung (Bestellcode HY) mit EHEDG-Zertifikat

<sup>2</sup> weitere und ausführliche Informationen zu Druckübertragungsflüssigkeiten siehe TA\_038

<sup>3</sup> max. Messstofftemperatur für Drücke > 0 bar rel.