

HySense® CM100

Der **HySense® CM100** ist ein hochintelligenter Sensor, der die Ölzustandsparameter relative Feuchtigkeit, relative Permittivität, Leitfähigkeit und Temperatur erfasst. Nach einer Anlernphase kann dieser, auf der Basis von implementierten Zustandsalgorithmen, eine Zustandsbewertung durchführen und ausgeben. Die zugehörige Analyse-Applikation, die in den Messgeräten der MultiSystem Reihe implementiert ist, vereinfacht die Bedienung bzw. Nutzung dieser Sensoren enorm. Dank der intuitiven Menüführung sowie der hinterlegten Öldatenbank wird die Erhebung, Visualisierung, Bewertung und Speicherung der Ölzustandsparameter schnell und einfach möglich.

Vorteile bei der Bedienung mit Messgeräten der MultiSystem Reihe:

- | Datenbank zur Speicherung spezifischer Anlagen bzw. Messstellen
- | Zugriff auf eine integrierte Öl-Datenbank
- | Definition von Grenzwerten
- | Zustandsvisualisierung via Ampeldarstellung
- | Speicherung der Messwerte
- | Darstellung der Historie
- | Export der Messwerte via USB
- | Protokoll-Vorlage

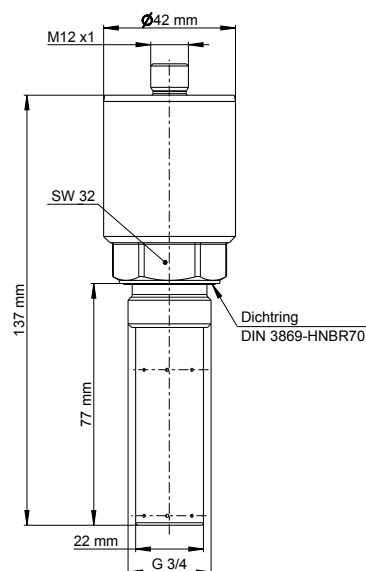

Sensor	Bestell-Nr.
HySense® CM100	3402-CM10-G926C0-000
Einschraubblock	3109-20-05.01

Allgemeine Eigenschaften	
Einsatzmedium	Mineralöle (H, HL, HLP, HLPD, HVLP), synthetische Ester (HETG, HEPG, HEES, HEPR), Polyalkylenglykole (PAG), Zink- und aschefreie Öle (ZAF), Polyalphaolefine (PAO)*
Messgrößen	rel. Feuchtigkeit, rel. Permittivität, Leitfähigkeit, Temperatur
Schnittstellen	RS232, CANopen, 4 ... 20 mA
elektrischer Anschluss	M12 A 8p m
max. Betriebsdruck	50 bar
IP Schutzklasse	IP 67 (DIN EN 60529)
Betriebstemperatur	-20 ... 85 °C
Werkstoff Dichtung	HNBR

Messgröße	Messbereich	Messgenauigkeit
rel. Permittivität	1 ... 7	±0,015
rel. Feuchtigkeit	0 ... 100 % r.H.	±3 % r.H. @ (10 ... 90 %) ±5 % r.H. @ (< 10 %, > 90 %)
Leitfähigkeit	100 ... 800.000 pS/m	< ±10 % @ (2000 ... 800.000 pS/m) ±200 pS/m @ (100 ... 2000 pS/m)
Temperatur	-20 ... 85 °C	±2 °C